

BRUKSANVISNING

BEAMER.

Beamer Model Two laserjammer blokkerer politiets lasermålinger. Beamer fungerer også som en laservarsler som piper når politiet prøver å måle farten din med laserpistol. Det er veldig viktig at laserjammeren monteres korrekt for at den skal fungere optimalt. Vennligst les denne manualen før du starter installasjonen. Se illustrasjoner på neste side.

A Lasermoduler/jammere foran (jammer bak er ekstrastyr)

B Kabler

C Strømtilkopling

D Kontrollpanel



A Lasermoduler/jammere foran (det følger med to stk i esken)

- For optimal effekt bør lasermodulene/jammerne festes på hver sin side av nummerskiltet foran på bilen med sikt utover veien. For best effekt bør hver lasermodul/jammer monteres så nært skiltet som mulig, ettersom politiet vanligvis sikter inn på skiltet når de skal gjøre en måling.
- Lasermodulene/jammerne kan også festes i grillen på bilen din, men det er verdt å merke seg at for best effekt bør det være fri sikt frem og utover veien.
- Fest hver lasermodul/jammer i hver av de tilhørende monteringsholderne i metall. Disse holderne kan festes med medfølgende tape (vask og tørk av overflaten før du bruker teipen) eller du kan skru de fast med skruene som følger med. Dersom du må drille for å feste skruene, bruk bor str 1-2 mm
- Fest lasermodulene/jammerne og sørg for at hver lasermodul/jammer er på samme nivå som veien, det vil si at de er i vater med veien (peker rett fremover og ikke ned i bakken eller opp i skyene). Se figur på andre siden av arket.
- Det er også svært viktig at lasermodulene/jammerne monteres vannrett og peker rett frem (de skal ikke peke ut mot skogen eller inn mot midten av veien).

NB:

- Ikke åpne eller drill hull i lasermodulene/jammerne.
- Undersøk monteringsstedet grundig før du evt. driller noen hull.
- Hold alle kabler unna bevegende deler og varme overflater (radiator, slanger,

motor osv.).

- Ikke kutt eller del noen kabler.
- Sørg for at hver lasermodul/jammer har klar utsikt utover veien.

B Kabler

Trekk kablene fra hver lasermodul/jammer og inn i bilen. Hver av de to ledningene skal plugges i bak på kontrollpanelet hvor det står FRONT. Sørg for at ledningene ikke henger og slenger og kan kobbte bort radiatoren, vifter, varme slanger, motoren osv

C Strømtilkopling

Man kan kople strøm til kontrollpanelet på to ulike måter. Du velger selv hvilken måte du ønsker å bruke. Den ene er å bruke pluggen (med den røde knappen) som man plugger rett i sigarettneren i bilen din. Den andre er å bruke ledningen som følger med, slik at man kan kople den direkte på batteriet eller via sikringsboksen i bilen din. Den delen av ledningen som har en sikring feste til ledningen, kopler du til sikringsboksen på bilen din eller på plusspolen på batteriet ditt. Den andre koples til jord, dvs minuspolen på batteriet ditt. Den kan også skrur direkte til f.eks karosseriet i motorrommet som oftest fører jord.

D Kontrollpanel

Kontrollpanelet festes under eller ved siden av rattet eller andre gunstige plasser ved dashbordet. Det er viktig at utstyret ikke er så synlig, ettersom dette er utstyr som er lov å kjøpe og selge men ikke å bruke i Norge. Volumhjulet – dette brukes til å slå av og på kontrollpanelet, samt å stille volumet på pipesignalet ved en måling. Det vil være et grønt lys i displayet over PWR når enheten er på.

Det vil være ett grønt lys i displayet over FRONT når enheten er på og lasermodulene/jammerne er installert korrekt og fungerer optimalt (dvs at det f.eks ikke er brudd på ledninger, kontaktfeil o.l.). Hvis det er noe feil vil du se et kontinuerlig rødt lys over FRONT. Det vil komme et rødt lys i displayet over FRONT når enheten reagerer på politiets laser, og det vil komme pipelyder fra kontrollpanelet. Det vil være et grønt lys i displayet over AUX når enheten er på og lasermodulene/jammeren bak er installert korrekt og fungerer optimalt (dvs at det f.eks ikke er brudd på ledninger, kontaktfeil o.l.). Hvis det er noe feil vil du se et kontinuerlig rødt lys over AUX. Det vil komme et rødt lys i displayet over AUX når enheten reagerer på politiets laser (dette gjelder kun hvis du har montert en ekstra laserjammer bak på bilen), og det vil komme pipelyder fra kontrollpanelet. Hvis du trykker på knappen over MUTE, så vil lyden bli slått av og man hører kun ett pip. Trykker man igjen vil lyden slås på igjen og man får to kjappe pip.

Importør: SOKO AS – www.soko.as
Hjemmeside: www.beamer.no
CE Godkjent – Made in Taiwan

SOKO

SOKO AS
Skippergaten 22, 0154 OSLO
www.soko.as • kontakt@soko.as
Tfl. 99 54 34 01

BEAMER.

Beamer Model Two

ILLUSTRASJONER

- 1 Kontrollpanel Front
- 2 Kontrollpanel Bak
- 3 Monteringsholder/ Jammer
- 4 Monteringsanvisning

TEKNISKE SPESIFIKASJONER

- Laservarsler og laserjammer i samme enhet
- Elektronikk er beskyttet med Epoxy
- Enkel montering ved å plukke lasermodulene direkte inn i kontrollpanelet
- Laserjammer: High gain infrarøde laserdioder
- Laservarsler: Infrarøde forsterkede fotodioder
- Selvtest av alle funksjoner og eventuelle feil
- Automatisk av ved 15 sekunders kontinuerlig lasermåling
- Operativ bølgelengde på laser: 904 nanometer
- Kontrollpanel med mulighet til montering av 6 lasermoduler
- Strømtilkopling: 12 V til sigaretttenner eller bilbatteriet/ sikringsboks
- Lydvarsel: Maks 80 db

OBS! Bruken av dette produktet kan omfattes av Vegtrafikkloven. SOKO AS tar ikke noe ansvar for bruken av Beamer Model Two.

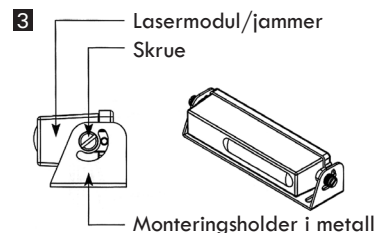
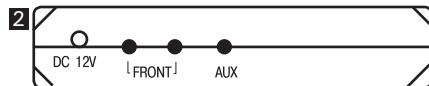
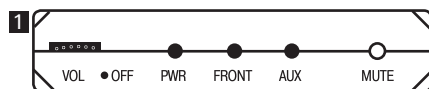

- 4 Jammer må monteres vannrett og peke rett frem

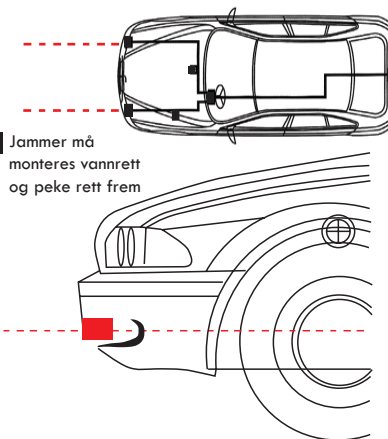

MONTERING AV BEAMER PÅ MOTORSYKKE

Beamer er i utgangspunktet beregnet for bruk i personbiler. Dette skyldes at kontrollpanelet som monteres inne i bilen ikke er vannrett, og bør derfor ikke monteres steder hvor det kan komme vann og fukt.

Lasermodulene/jammerne er vannrette og kan monteres på en motorsykkel, mens vi anbefaler å montere kontrollpanelet under salen eller andre steder på motorsykkelen som er vannrette. Hvis man monterer Beamer på denne måten, vil man ikke kunne se eller høre når det er laserkontroll ettersom kontrollpanelet ligger skjult. Det som eventuelt skjer er at politiet ikke får måling på motorsykkelen, og at de kan stoppe deg ettersom de kan få mistanke om at det er montert en laserjammer på

motorsykkelen. Man kan da få en bot for å bruke utstyret, men dette vil i de fleste tilfellene være en mindre bot enn hva du ville fått for den eventuelle fartsovertredelsen du måtte ha begått.

Et alternativ er å montere en liten bryter på strømledningen, slik at man kan slå av Beamer når du fysisk får øye på politiet eller får mistanke om at du blir målt. På den måten kan du bremse ned slik at politiet får måling på deg i lovlig hastighet.

Vi anbefaler å montere begge lasermodulene/jammerne foran på motorsykkelen for å oppnå full effekt. Det vil også være mulig å montere en lasermodul/jammer foran og en bak, noe som også vil fungere tilfredsstillende.

BEAMER. Ekstra Jammer



Suppler med ekstra jammer for montering bak på bilen. Veil. 590,-

ANDRE RELEVANTE PRODUKTER FRA SOKO AS

Auto Gear

Multisplitt

Bruk sigaretttenner til 3 enheter samtidig! Veil. 149,-



Fotoboks varslers

Cruise Control GPS

Dinside Motor: Med denne om bord er det kort sagt umulig å kjøre forbi en fotoboks uten å være klar over det. Fra kr. 1,-

